

JAUJA CON PLACA PARA ESFR COLGANTE K22/K25

Introducimos al mercado una jaula y una jaula con placa antiagua aprobados con el certificado FM para dos modelos de Sprinklers: HL-22 y N25.

Jaula RASCO modelo 25 y 22, jaula 25S y 22S con placa antiagua aprobadas por FM para aplicaciones en rack con rociadores confiables de almacenamiento de respuesta rápida N25 y HL22 ESFR. El modelo E3 con placa también está disponible.

- Tranquilidad, protección adicional, seguridad.
 - Robusto, fuerte, sólido.
 - Aprobado por FM.
 - Aplicación en rack, FM 8-9.

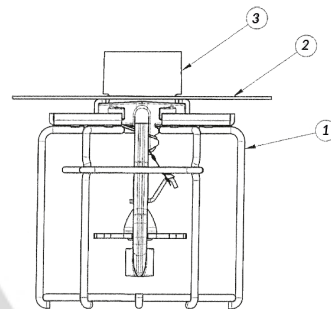
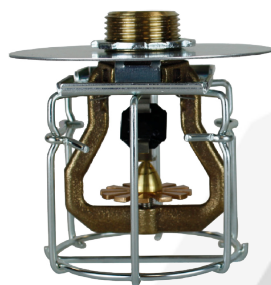

1 - Guard, Model 22
2 - Shield, ESFR
3 - Sprinkler Assy, Model HL22

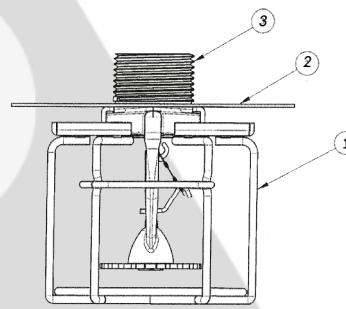

1 - Guard, Model 25
2 - Shield, ESFR
3 - Sprinkler Assy, Model N25 ESFR

REF: SJRESFRK2225_092020_REVO

AQL PROTECCION

Carretera N-340 Km 1245, 3 Nave B-5 Polígono industrial El Pla 08750 Molins de Rei, Barcelona (España)
Tel. (+34) 936800376 * Whatsap pedidos: 660781482 * www.aqlproteccion.com * aql@aqlproteccion.com

ANBER

Avda. de las Flores, 13-15 P.E. El Molino 28970 Humanes de Madrid, Madrid (España)
Tel. (+34)916063711 * Whatsap pedidos: 649787619 * www.anber.es * anber@anber.es

Modelo S Placa antiagua Combinado con la jaula modelo 22 y 25

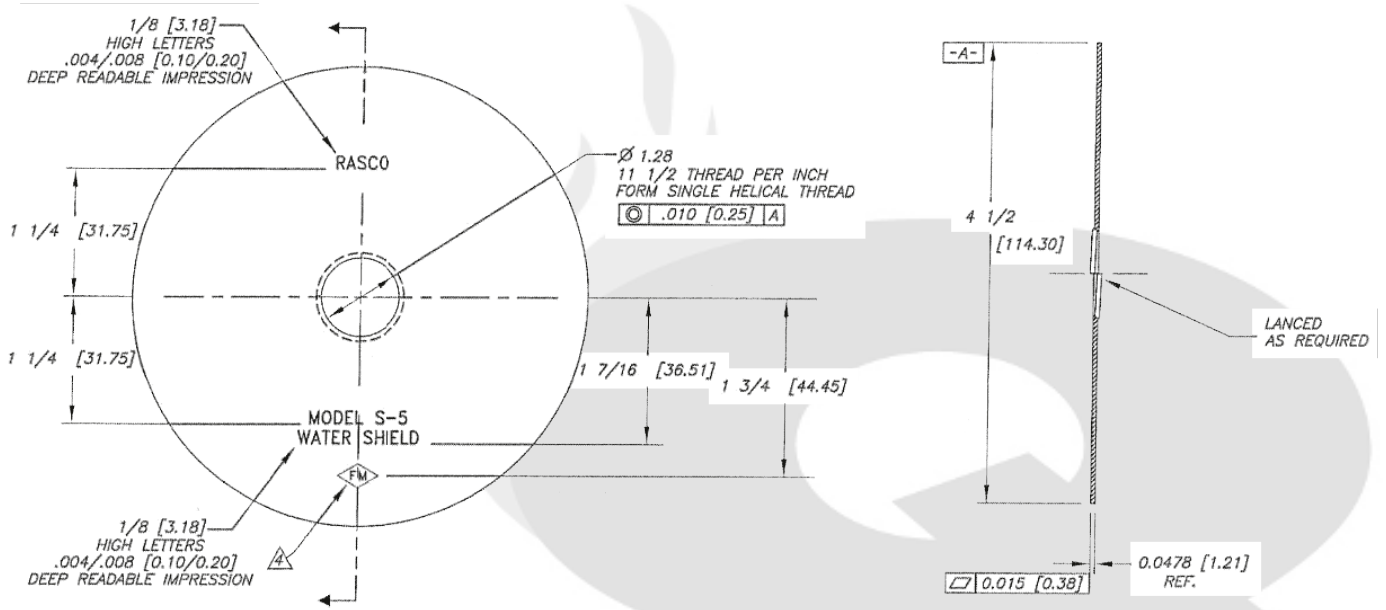

Modelo E3 Placa antiagua

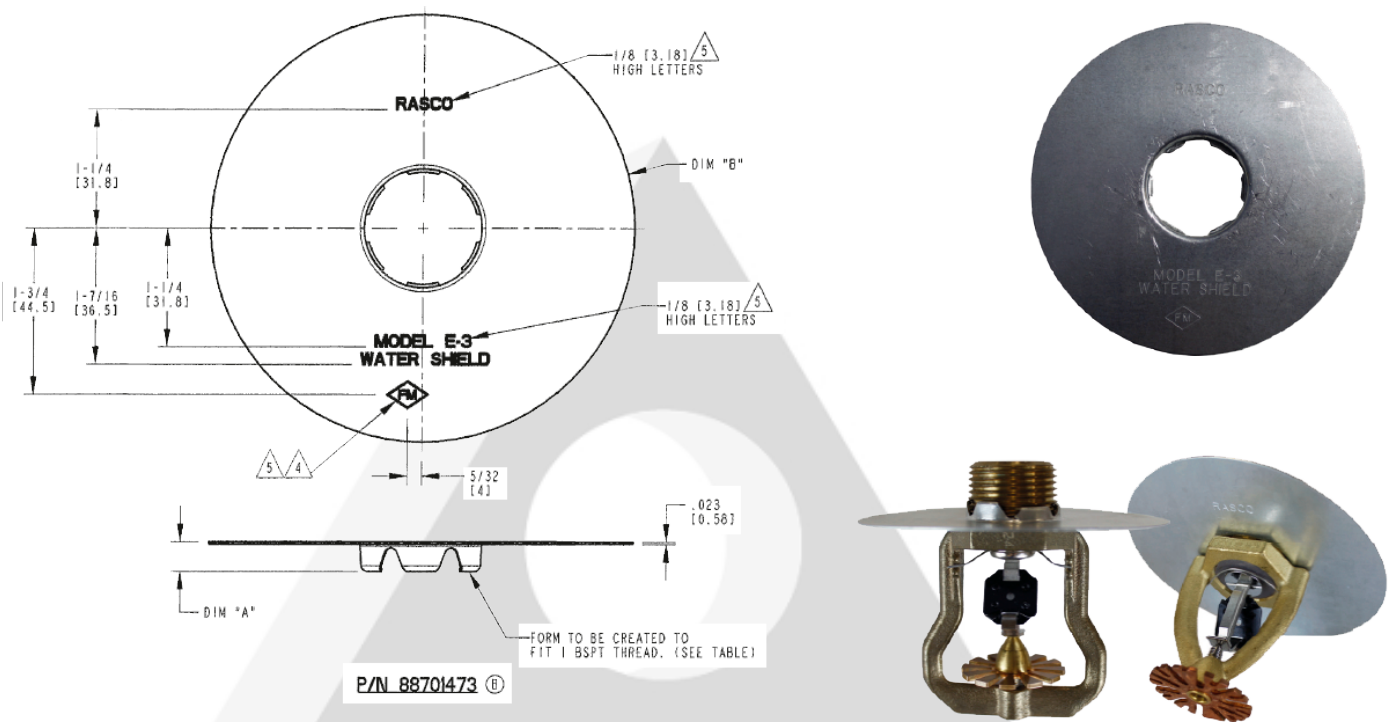

REF: SJRESFRK2225_092020_REVO

AQL PROTECCION

Carretera N-340 Km 1245, 3 Nave B-5 Polígono industrial El Pla 08750 Molins de Rei, Barcelona (España)
Tel. (+34) 936800376 * Whatsapp pedidos: 660781482 * www.aqlproteccion.com * aql@aqlproteccion.com

ANBER

Avda. de las Flores, 13-15 P.E. El Molino 28970 Humanes de Madrid, Madrid (España)
Tel. (+34)916063711 * Whatsapp pedidos: 649787619 * www.anber.es * anber@anber.es