

## BRIDA ADAPTADOR PRESSFITTING EN ACERO AL CARBONO

### CARACTERÍSTICAS

La brida adaptador para prensar está diseñada para conectar una tubería a un sistema que utiliza bridas como por ejemplo válvulas.

Fabricada en acero al carbono con recubrimiento.

Junta tórica de cierre en EPDM en extremo pressfitting.



### DIMENSIONES

Referencia	Ø	A (mm)	B (mm)	C (mm)	Peso (kg)	Unidades caja
CIAC07450932	15 mm	95	43	16	-	2
CIAC07450933	18 mm	95	44	16	-	2
CIAC07450940	22 mm	105	63	16	0,66	1
CIAC07450941	28 mm	115	67	16	0,81	1
CIAC07450942	35 mm	140	72	18	1,31	1
CIAC07450934	42 mm	150	80	18	1,52	1
CIAC07450936	54 mm	165	98	18	1,72	1
CIAC07450937	76,1 mm	185	125	18	3,59	1
CIAC07450938	88,9 mm	200	145	20	4,62	1
CIAC07450939	108 mm	220	120	20	5,14	1

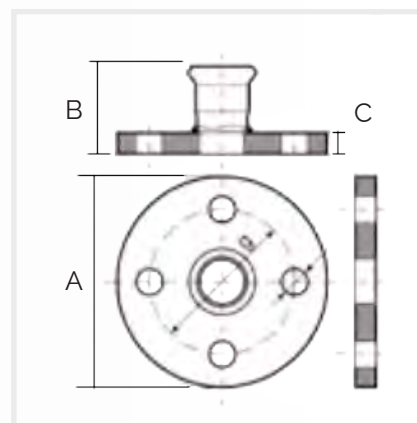

*Nota: producto sujeto a cambios sin previo aviso.*

REF: CIAC074509\_042026\_REVO