

CODO 90° ROSCA HEMBRA ESCUADRA PRESSFITTING EN ACERO AL CARBONO

CARACTERÍSTICAS

El codo 90° rosca hembra escuadra para prensar está diseñado para modificar la dirección de la tubería en un ángulo de 90° y unir un accesorio roscado.

Fabricado en acero al carbono con recubrimiento.

Junta tórica de cierre en EPDM.



DIMENSIONES

Referencia	Ø	A (mm)	B (mm)	Peso (kg)	Unidades caja
CIAC07450861	15 x 1/2"	41	40	0,09	10
CIAC07450862	18 x 1/2"	41	40	0,10	10
CIAC07450863	22 x 3/4"	46	42	0,16	10
CIAC07450864	28 x 1/2"	52	47	0,26	5
CIAC07450865	28 x 3/4"	49	47	-	10
CIAC07450866	28 x 1"	52	47	0,23	5

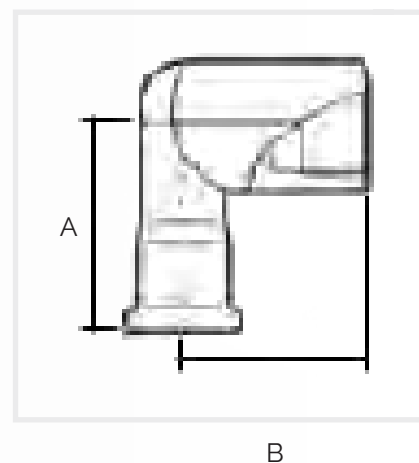

Nota: producto sujeto a cambios sin previo aviso.