

TAPÓN PRESSFITTING EN ACERO AL CARBONO

CARACTERÍSTICAS

El tapón para prensar está diseñado para sellar el extremo de una tubería, impidiendo el paso de fluidos.

Fabricado en acero al carbono con recubrimiento.

Junta tórica de cierre en EPDM.



DIMENSIONES

Referencia	Ø	A (mm)	Peso (kg)	Unidades caja
CIACO7450975	15 mm	38	0,03	10
CIACO7450997	18 mm	41	0,04	10
CIACO7450980	22 mm	42	0,05	10
CIACO7450985	28 mm	46	0,06	5
CIACO7450990	35 mm	51	0,08	5
CIACO7450995	42 mm	59	0,12	2
CIACO7451000	54 mm	73	0,18	2
CIACO7451005	76,1 mm	95	0,36	1
CIACO7451010	88,9 mm	115	0,49	1
CIACO7451015	108 mm	130	0,71	1

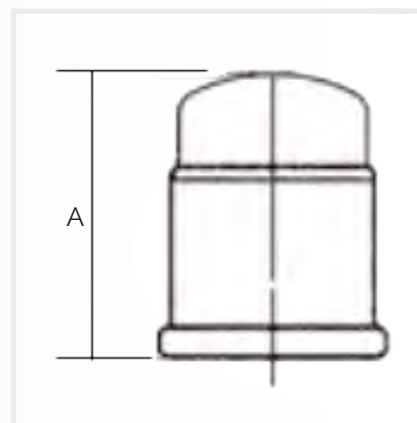

Nota: producto sujeto a cambios sin previo aviso.

REF: CIACO74509/10_042026_REVO